

**PEGA**

topklasse in boottrailers

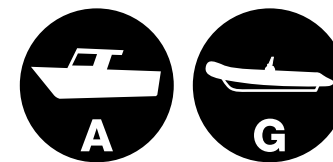

• Motorboten en Jachten  
• Opblaasboten met harde bodem



Ongeremd - Met draagkussens - Laadvermogen 225-450 kg - Lengte 250-470 cm

● Afneembare verlichtingsbalk ● Draagkussens

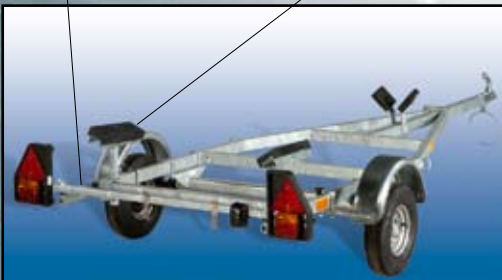

**ECONOMY** De ECONOMY levert robuuste kwaliteit en veiligheid, het kenmerk van iedere PEGA trailer. Uitgerust met draagkussens en afneembare verlichtingsbalk. De PEGA 225 trailer is aan de voorzijde voorzien van een V-steun.

● Gele draagkussens ● Neuswiel ● Koppelingsbeveiliging

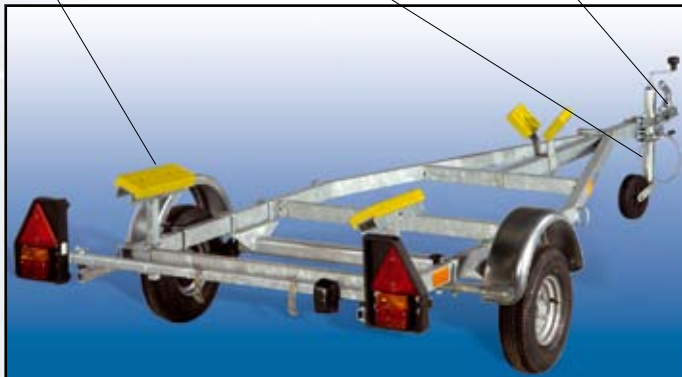

**COMFORT** De COMFORT is gebaseerd op de ECONOMY met de volgende extra's: neuswiel, gele (i.p.v. zwarte) draagkussens en koppelingsbeveiliging (anti-diefstal, Bestelnr. 230.00).

● Aluminium velgen ● Aluminium loopplank ● Reservewiel, gemonteerd ● Opbergkist

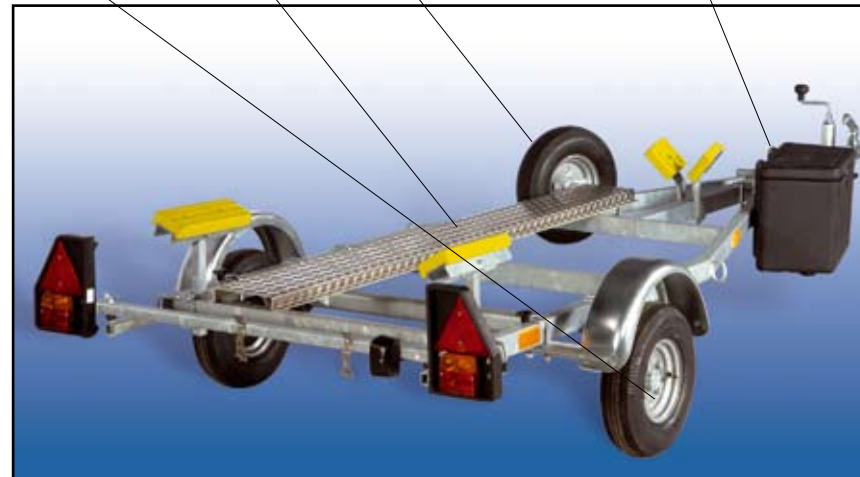

**EXCLUSIVE** De EXCLUSIVE uitvoering is gebaseerd op de COMFORT met de volgende extra's: gemonteerd reservewiel, aluminium loopplank, afsluitbare kunststof opbergkist en - alleen op de 450 trailer - aluminium velgen.

Bestelnummer	● = ECONOMY								● + ● = COMFORT			● + ● + ● = EXCLUSIVE			
	Laadvermogen	Eigen gewicht (±)	Trailerlengte	Totale breedte	Banden	Kussens	V-steun	Afneembare verlichtingsbalk	Neuswiel	Gele draagkussens	Koppelingsbeveiliging 230.00	Reservewiel, gemonteerd	Aluminium loopplank	Opbergkist	Aluminium velgen
225	225 kg	100 kg	250-420 cm	160 cm	8"	2	1	✓	✓	✓	✓	✓	✓	✓	-
325	325 kg	115 kg	250-470 cm	165 cm	10"	4	-	✓	✓	✓	✓	✓	✓	✓	-
450	450 kg	120 kg	400-470 cm	170 cm	13"	4	-	✓	✓	✓	✓	✓	✓	✓	✓

Motorboot type 'Quicksilver' op een 225 trailer van PEGA.



**RESERVEWIEL**

Standaard geleverd bij de EXCLUSIVE.



**KOPPELINGSBEVEILIGING**

Standaard bij de COMFORT en EXCLUSIVE geleverd 'Anti-Diefstal' slot (Art.Nr. 230.00).

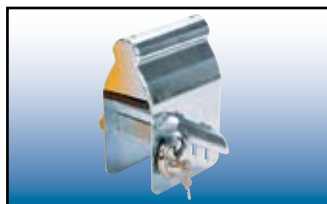

**OPBERGKIST**

De afsluitbare kunststof opbergkist wordt standaard geleverd bij de EXCLUSIVE.



Opblaasboot met harde bodem type 'Joker' op een 225 trailer van PEGA.



# • Motorboten en Jachten • Opblaasboten met harde bodem

Ongeremd - Laadvermogen 225-450 kg - Lengte 250-470 cm

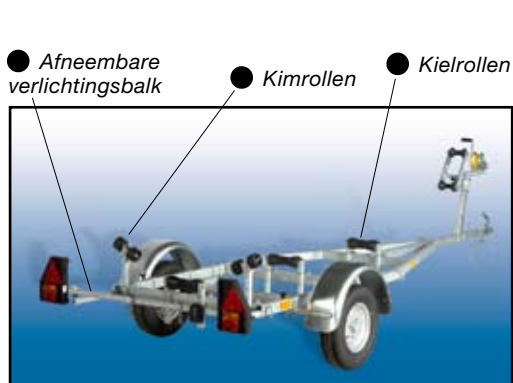

**ECONOMY** De ECONOMY levert robuuste kwaliteit en veiligheid, het kenmerk van iedere PEGA trailer. Uitgerust met kimrollen, kielrollen en afneembare verlichtingsbalk.

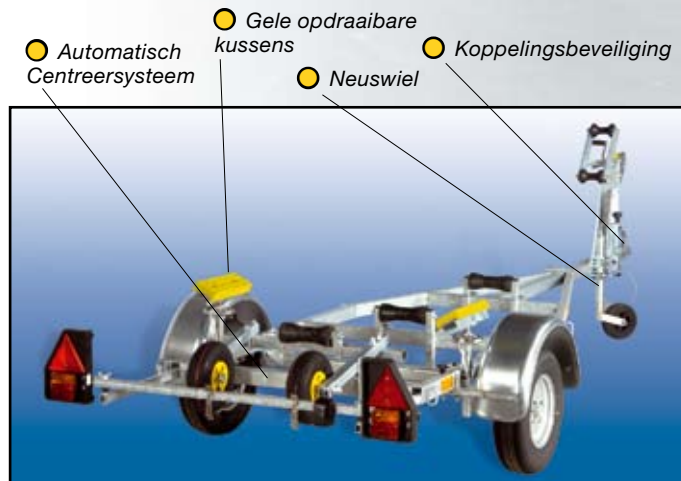

**COMFORT** De COMFORT is gebaseerd op de ECONOMY met de volgende extra's: het unieke PEGA centreersysteem, neuswiel, gele opdraaibare draagkussens (i.p.v. kimrollen) en koppelingsbeveiliging (anti-diefstal, Bestelnr. 230.00).

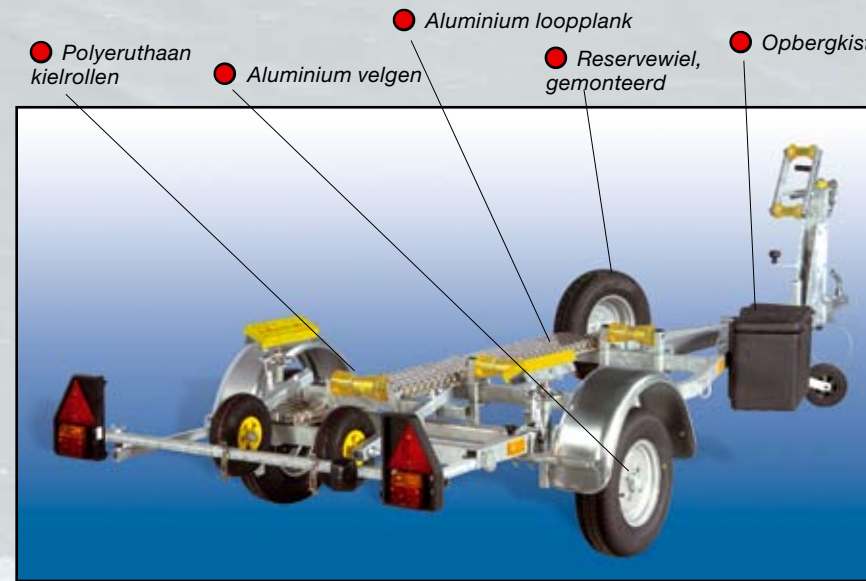

**EXCLUSIVE** De EXCLUSIVE uitvoering is gebaseerd op de COMFORT met de volgende extra's: polyeruthaan kielrollen, gemonteerd reservewiel, aluminium loopplank, afsluitbare kunststof opbergkist en - alleen op de L450 trailer - aluminium velgen.



Voorzien van nieuw type kimrollen met doorlopende kern. \*) Kimrollen worden uitsluitend op de Economy geleverd.

Bestelnummer	● = ECONOMY								● + ● = COMFORT				● + ● + ● = EXCLUSIVE				
	Laadvermogen	Eigen gewicht (±)	Trailerlengte	Totale breedte	Bandenmaat	Kimrollen*	Kielrollen	Afneembare verlichtingsbalk	Centreersysteem	Neuswiel	Gele opdraaibare kussens	Koppelingsbeveiliging 230.00	Polyeruthaan kielrollen	Reservewiel, gemonteerd	Aluminium loopplank	Opbergkist	Aluminium velgen
L225	225 kg	115 kg	250-420 cm	160 cm	8"	2	2	✓	✓	✓	✓	2	✓	✓	✓	✓	-
L325	325 kg	120 kg	250-470 cm	165 cm	10"	4	3	✓	✓	✓	✓	3	✓	✓	✓	✓	-
L450	450 kg	125 kg	400-470 cm	170 cm	13"	4	3	✓	✓	✓	✓	3	✓	✓	✓	✓	✓

### OPTIE: Draagmal

Alle uitvoeringen kunnen optioneel worden uitgerust met draagmallen voor Schakel, 0-jol of 12 voets jol (afgebeeld).



### HET UNIEKE PEGA AUTOMATISCHE CENTREERSYSTEEM

Hiermee worden boten met een polyester of aluminium onderwaterschip perfect op de trailer gecentreerd. Het systeem bestaat uit een bepaalde combinatie van kielrollen en luchtbanden. Standaard geleverd op de COMFORT en EXCLUSIVE.



### POLYERUTHAAN KIELROLLEN

Deze zijn duurzamer dan rubber en bovendien voorzien van een extra geleidingsleuf voor het centrer van de boot op de trailer. Aanbevolen voor aluminium boten en boten met een stalen kielstrip. Standaard geleverd op de EXCLUSIVE.



Motorboot type 'FLETCHER' op een L450 trailer van PEGA



## • Motorboten en Jachten • Opblaasboten met harde bodem



Ongeremd\* - Kantelbaar - Laadvermogen 325-600 kg - Lengte 350-525 cm

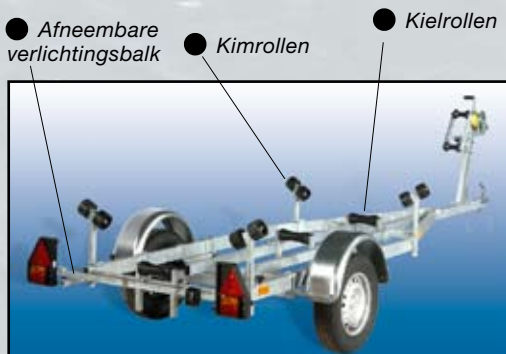

### ECONOMY

De ECONOMY levert robuuste kwaliteit en veiligheid, het kenmerk van iedere PEGA trailer. Uitgerust met kimrollen, kielrollen en afneembare verlichtingsbalk.

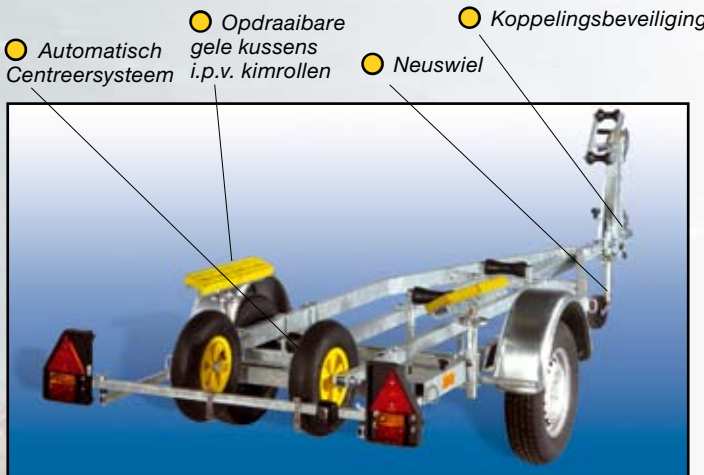

### COMFORT

De COMFORT is gebaseerd op de ECONOMY met de volgende extra's: het unieke PEGA centreersysteem, neuswiel, gele opdraaibare draagkussens en koppelingsbeveiliging (anti-diefstal, Bestelnr. 230.00).

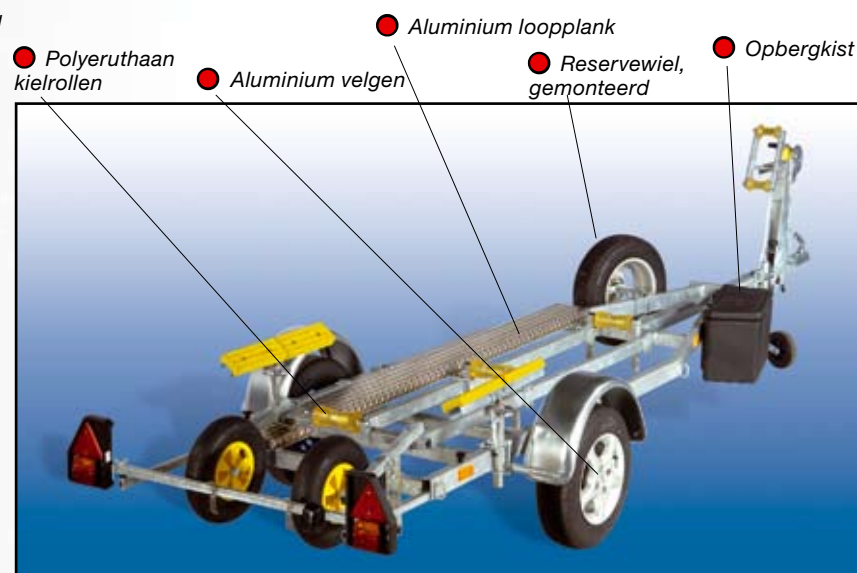

### EXCLUSIVE

De EXCLUSIVE uitvoering is gebaseerd op de COMFORT met de volgende extra's: polyeruthaan kielrollen, gemonteerd reservewiel, aluminium loopplank, afsluitbare kunststof opbergkist en aluminium velgen.



Voorzien van nieuw type kimrollen met doorlopende kern.

\*) Kimrollen worden uitsluitend op de Economy geleverd.

Bestelnr.	● = ECONOMY								● + ● = COMFORT				● + ● + ● = EXCLUSIVE				
	Laadvermogen	Eigen gewicht (±)	Trailerlengte	Totale breedte	Banden	Kimrollen*	Kielrollen	Afneembare verlichtingsbalk	Centreersysteem	Neuswiel	Opdraaibare gele kussens	Koppelingsbeveiliging 230.00	Polyeruthaan kielrollen	Reservewiel, gemonteerd	Aluminium loopplank	Opbergkist	Aluminium velgen
H325	325 kg	115 kg	350-475 cm	165 cm	10"	4	3	✓	✓	✓	✓	3	✓	✓	✓	✓	-
H500 *	480 kg	150 kg	400-525 cm	170 cm	13"	4	4	✓	✓	✓	✓	4	✓	✓	✓	✓	✓
H600 *	570 kg	180 kg	450-525 cm	190 cm	13"	6	5	✓	✓	✓	✓	5	✓	✓	✓	✓	✓

### OPTIE: Draagmal

Alle uitvoeringen kunnen optioneel worden uitgerust met draagmallen voor Schakel, 0-jol, 12 voets jol of Spanker (afgebeeld).



### \*) OPTIE: GEREMD

De trailers H500 en H600 kunnen ook in geremde uitvoering worden geleverd.

### KOPPELINGSBEVEILIGING

Standaard bij de COMFORT en EXCLUSIVE geleverd 'Anti-Diefstal' slot (Art.Nr. 230.00).



### Kantelbare H600 trailer in actie.



### RESERVEWIEL

Een aan de trailer gemonteerd reservewiel wordt standaard geleverd bij de EXCLUSIVE.



### Opblaasboot type 'JOKER' op een H600 trailer van PEGA



# • Motorboten en Jachten • Opblaasboten met harde bodem



Gekeurd, incl Kentekenbewijs - Geremd - Laadvermogen 850-1400 kg - Lengte 520-650cm

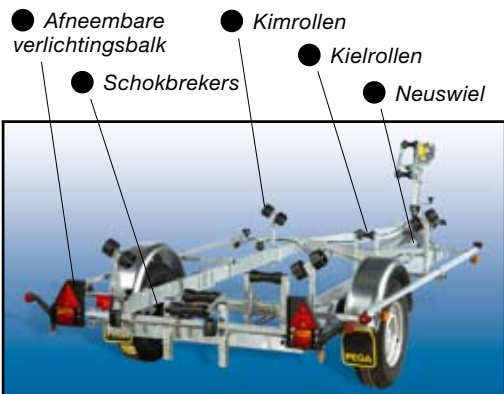

## ECONOMY

De ECONOMY levert robuuste kwaliteit en veiligheid, het kenmerk van iedere PEGA trailer. Uitgerust met kimrollen, kielrollen, neuswiel, schokbrekers en afneembare verlichtingsbalk.

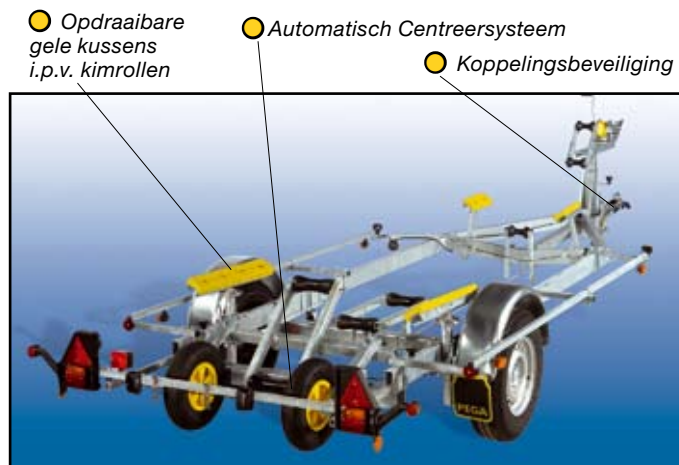

## COMFORT

De COMFORT is gebaseerd op de ECONOMY met de volgende extra's: het unieke PEGA centreersysteem, gele opdraaibare draagkussens en koppelingsbeveiliging (anti-diefstal, Bestelnr. 230.00).

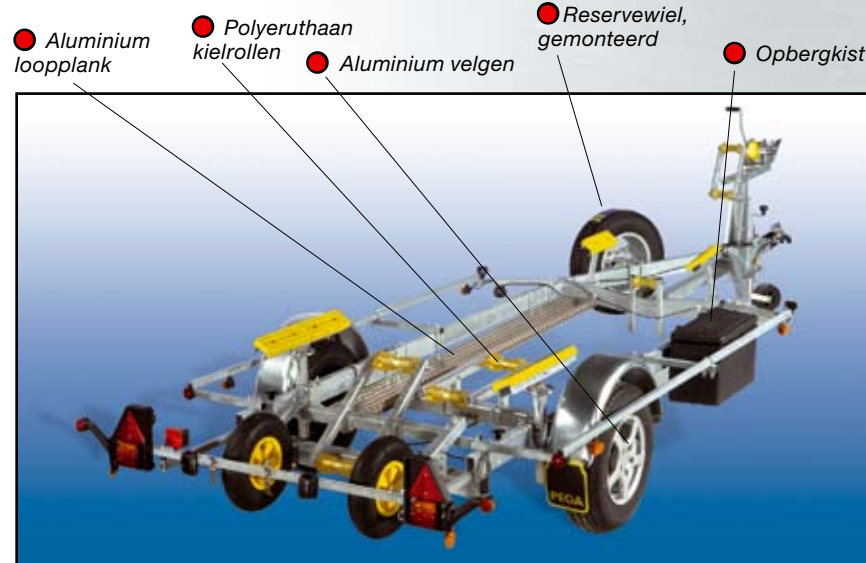

## EXCLUSIVE

De EXCLUSIVE uitvoering is gebaseerd op de COMFORT met de volgende extra's: polyeruthaan kielrollen, gemonteerd reservewiel, aluminium loopplank, afsluitbare kunststof opbergkist en aluminium velgen.



Voorzien van nieuw type kimrollen met doorlopende kern.

\*) Kimrollen worden uitsluitend op de Economy geleverd.

Bestelnr.	● = ECONOMY									● + ● = COMFORT			● + ● + ● = EXCLUSIVE					
	Laadvermogen	Eigen gewicht (±)	Trailer-lengte	Totale breedte	Banden	Kimrollen*	Kielrollen	Neuswiel	Schokbrekers	Afneembare verlichtingsbalk	Centreersysteem	Gele opdraaibare kussens	Koppelingsbeveiliging 230.00	Polyeruthaan kielrollen	Reservewiel, gemonteerd	Aluminium loopplank	Opbergkist	Aluminium velgen
Z1150	850 kg	290 kg	565-645 cm	190 cm	14"	4-6	4	✓	✓	✓	✓	✓	4	✓	✓	✓	✓	✓
Z1350	1000 kg	300 kg	565-645 cm	190 cm	14"	4-6	5	✓	✓	✓	✓	✓	5	✓	✓	✓	✓	✓
Z1800	1400 kg	350 kg	565-645 cm	190 cm	14"	4-6	6	✓	✓	✓	✓	✓	6	✓	✓	✓	✓	✓

### OPTIE:

#### KANTELBAAR

De trailers op deze pagina kunnen ook in kantelbare uitvoering worden geleverd.

### OPTIE:

#### GLIJPLANKEN

De ECONOMY trailers op deze pagina kunnen ook met glijplanken i.p.v. kimrollen worden geleverd.

### POLYERUTHAAN KIELROLLEN

Deze zijn duurzamer dan rubber. Ze zijn bovendien voorzien van een extra geleidingsleuf voor het centreren van de boot op de trailer. Standaard op de EXCLUSIVE. Aanbevolen voor aluminium boten en boten met een stalen kielstrip.



### HET UNIEKE PEGA AUTOMATISCHE CENTREERSYSTEEM

Hiermee worden boten met een polyester of aluminium onderwaterschip perfect op de trailer gecentreerd. Het systeem bestaat uit een bepaalde combinatie van kielrollen en luchtbanden. Standaard geleverd op de COMFORT en EXCLUSIVE.



Motorboot type 'Orka' op de PEGA trailer Z1350.



• Motorboten en Jachten  
• Opblaasboten met harde bodem

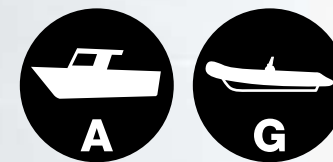

Gekeurd, incl Kentekenbewijs - Geremd - Laadvermogen 790-1350 kg - Lengte 520-700cm

- Afneembare verlichtingsbalk
- Schokbrekers
- Kielrollen
- Kimrollen
- Neuswiel

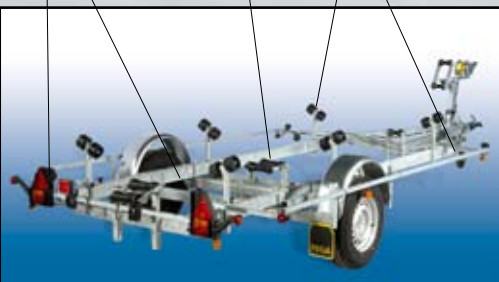

**ECONOMY**

De ECONOMY levert robuuste kwaliteit en veiligheid, het kenmerk van iedere PEGA trailer. Uitgerust met kimrollen, kielrollen, neuswiel, schokbrekers en afneembare verlichtingsbalk.

- Automatisch Centreersysteem
- Opdraaibare gele kussens i.p.v. kimrollen
- Koppelingsbeveiliging

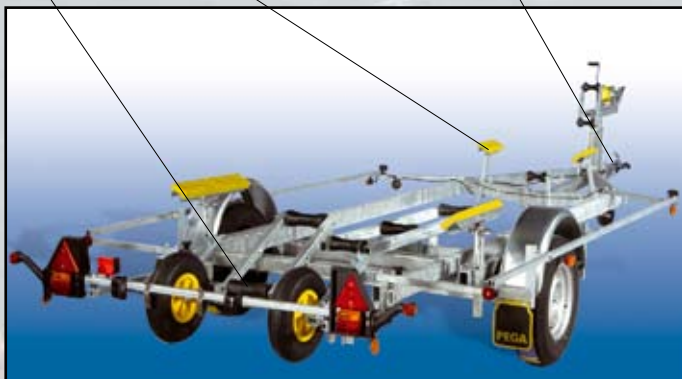

**COMFORT**

De COMFORT is gebaseerd op de ECONOMY met de volgende extra's: het unieke PEGA centreersysteem, gele opdraaibare draagkussens en koppelingsbeveiliging (anti-diefstal, Bestelnr. 230.00).

- Aluminium loopplank
- Polyeruthaan kielrollen
- Aluminium velgen
- Reservewiel, gemonteerd
- Opbergkist

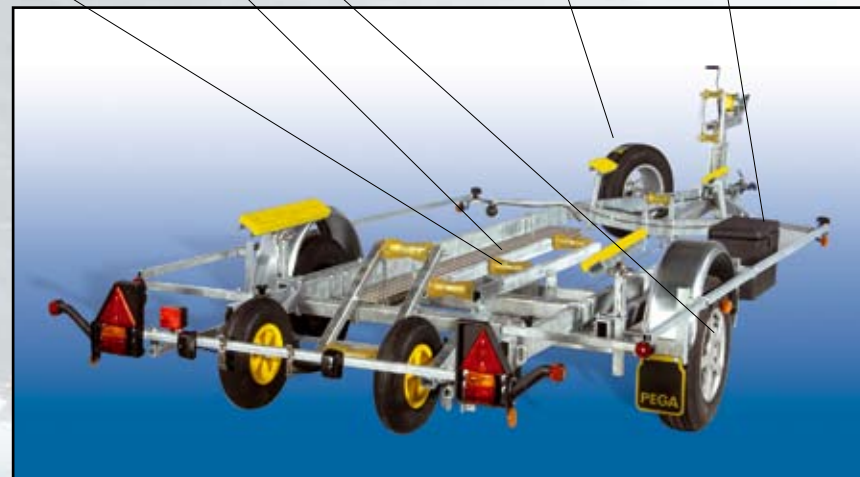

**EXCLUSIVE**

De EXCLUSIVE uitvoering is gebaseerd op de COMFORT met de volgende extra's: polyeruthaan kielrollen, gemonteerd reservewiel, aluminium loopplank, afsluitbare kunststof opbergkist en aluminium velgen.



Voorzien van nieuw type kimrollen met doorlopende kern.

\*) Kimrollen worden uitsluitend op de Economy geleverd.

Bestel-nr.	● = ECONOMY										● + ● = COMFORT			● + ● + ● = EXCLUSIVE				
	Laadvermogen	Eigen gewicht (±)	Trailer-lengte	Totale breedte	Banden	Kimrollen*	Kielrollen	Neuswiel	Schokbrekers	Afneembare verlichtingsbalk	Centreersysteem	Gele opdraaibare kussens	Koppelingsbeveiliging 230.00	Polyeruthaan kielrollen	Reservewiel, gemonteerd	Aluminium loopplank	Opbergkist	Aluminium velgen
ZB1150	790 kg	350 kg	520-700 cm	217 cm	14"	4-6	4	✓	✓	✓	✓	✓	4	✓	✓	✓	✓	✓
ZB1350	950 kg	360 kg	520-700 cm	217 cm	14"	4-6	5	✓	✓	✓	✓	✓	5	✓	✓	✓	✓	✓
ZB1800	1350 kg	400 kg	520-700 cm	217 cm	14"	4-6	6	✓	✓	✓	✓	✓	6	✓	✓	✓	✓	✓

**OPTIE: GLIJPLANKEN**

De ECONOMY trailers op deze pagina kunnen ook met glijplanken i.p.v. kimrollen worden geleverd.



**OPTIE: KANTELBAAR**



**OPTIE: ELEKTRISCHE LIER**



**ALUMINIUM LOOPPLANK**  
Standaard op de EXCLUSIVE.



**OPBERGKIST**

De afsluitbare kunststof opbergkist wordt standaard geleverd bij de EXCLUSIVE.

**'SAVER' motorjacht op een ZB1800 trailer van PEGA**



# • Motorboten en Jachten • Opblaasboten met harde bodem



**Gekeurd, incl. Kentekenbewijs - Geremd - Laadvermogen 1450-2750 kg - Lengte 520-860 cm**

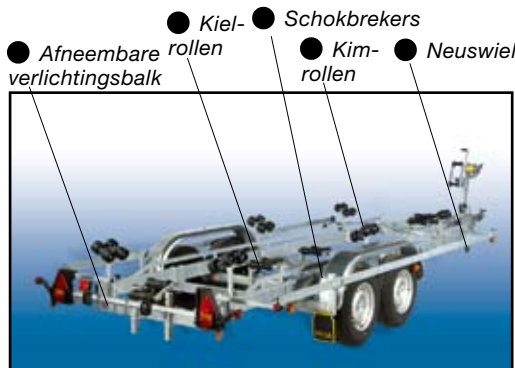

**ECONOMY** De ECONOMY levert robuuste kwaliteit en veiligheid, het kenmerk van iedere PEGA trailer. Uitgerust met kimrollen, kielrollen, neuswiel, schokbrekers en afneembare verlichtingsbalk.

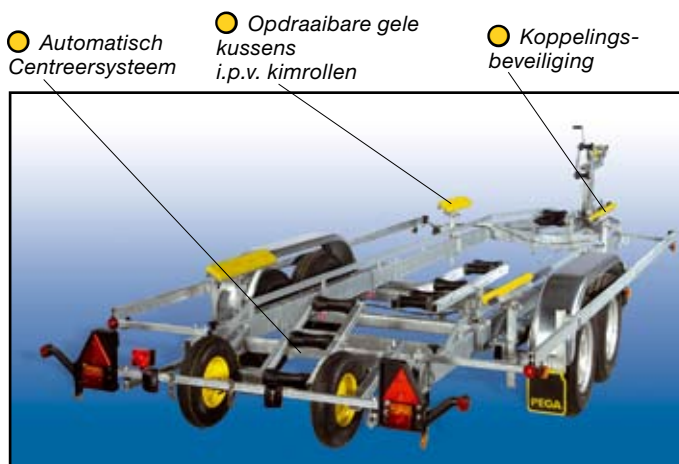

**COMFORT** De COMFORT is gebaseerd op de ECONOMY met de volgende extra's: het unieke PEGA centreersysteem, gele opdraaibare draagkussens en koppelingsbeveiliging (anti-diefstal, Bestelnr. 230.00).

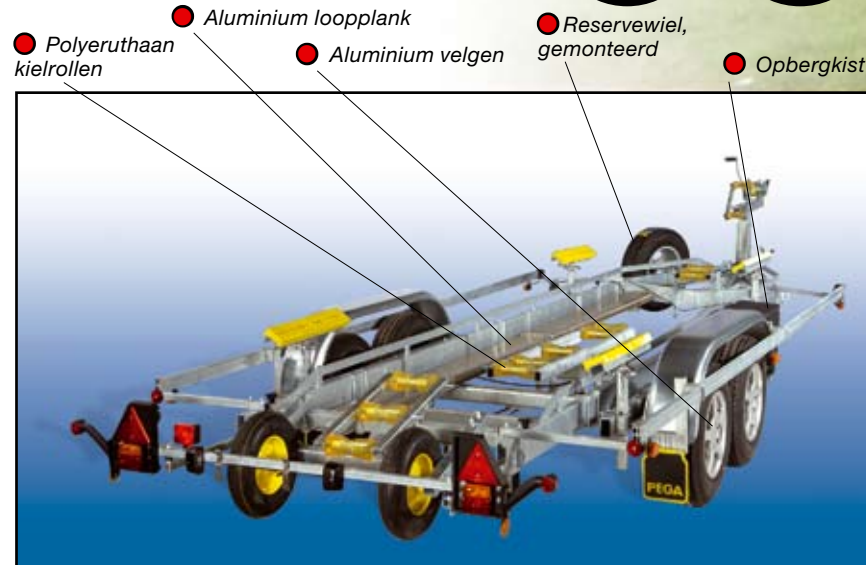

**EXCLUSIVE** De EXCLUSIVE uitvoering is gebaseerd op de COMFORT met de volgende extra's: polyetherthaan kielrollen, gemonteerd reserwewiel, aluminium loopplank, afsluitbare kunststof opbergkist en aluminium velgen.



Voorzien van nieuw type kimrollen met doorlopende kern. \*) Kimrollen worden uitsluitend op de Economy geleverd.

Bestelnr.	● = ECONOMY										● + ● = COMFORT			● + ● + ● = EXCLUSIVE				
	Laadvermogen	Eigen gewicht (±)	Trailerlengte	Totale breedte	Bandenmaat	Kimrollen*	Kielrollen	Neuswiel	Schokbrekers	Afneembare verlichtingsbalk	Centreersysteem	Gele opdraaibare kussens	Koppelingsbeveiliging 230.00	Polyetherthaan kielrollen	Reserwewiel, gemonteerd	Aluminium loopplank	Opbergkist	Aluminium velgen
ZB2000	1450 kg	480-570 kg	520-700 cm	217 cm	14"	6	5-6	✓	✓	✓	✓	✓	5-6	✓	✓	✓	✓	✓
ZB2300	1750 kg	510-570 kg	520-700 cm	217 cm	14"	6	8-9	✓	✓	✓	✓	✓	8-9	✓	✓	✓	✓	✓
ZB2700	2150 kg	570 kg	600-700 cm	217 cm	14"	8	9	✓	✓	✓	✓	✓	9	✓	✓	✓	✓	✓
ZB3500	2750 kg	760 kg	760-860 cm	240 cm	14"	10	12	✓	✓	✓	✓	✓	12	✓	✓	✓	✓	✓

**OPTIE: KANTELBAAR**

De trailers op deze pagina, met uitzondering van de ZB3500, kunnen ook in kantelbare uitvoering worden geleverd.

**OPTIE: GLIJPLANKEN**

De ECONOMY trailers op deze pagina kunnen ook met glijplanken i.p.v. kimrollen worden geleverd.

**OPTIE: ELEKTRISCHE LIER**



**OPBERGKIST**

De afsluitbare kunststof opbergkist wordt standaard geleverd bij de EXCLUSIVE uitvoeringen.





**HET UNIEKE PEGA AUTOMATISCHE CENTREERSYSTEEM**



Hiermee worden boten met een polyester of aluminium onderwaterschip perfect op de trailer gecentreerd. Het systeem bestaat uit een bepaalde combinatie van kielrollen en luchtbanden. Standaard geleverd op de COMFORT en EXCLUSIVE.



**'JOKER' opblaasboot op een ZB2000 trailer van PEGA**



• Model SH serie	EUROLINER	PRIJS €		
SH 300/400				995
SH 600/500				1.495
SH 1350/500				2.795
SH 1350/600				2.795
De trailer SH 600/500 kan geremd geleverd worden tegen een meerprijs van :				750
• Motorboten en jachten	• Opblaasboten met harde bodem	PRIJS €		
	 	ECONOMY	COMFORT	EXCLUSIVE
225/275		785	820	1.040
225/370		805	845	1.060
225/420		825	860	1.075
325/275		925	975	1.210
325/370		950	990	1.230
325/420		965	1.005	1.245
325/470		980	1.025	1.260
450/420		1.140	1.280	1.640
450/470		1.160	1.315	1.675
L225/275		965	1.175	1.390
L225/370		980	1.190	1.405
L225/420		1.000	1.210	1.425
L325/275		1.140	1.390	1.640
L325/370		1.155	1.415	1.655
L325/420		1.170	1.430	1.675
L325/470		1.190	1.445	1.695
L450/420		1.365	1.675	2.040
L450/470		1.385	1.690	2.055
H325/375		1.250	1.575	1.920
H325/425		1.275	1.610	1.950
H325/475		1.300	1.645	1.990
H500/425		1.470	1.940	2.365
H500/475		1.525	1.985	2.410
H500/525		1.565	2.135	2.570
H600/475		2.075	2.485	2.930
H600/525		2.165	2.625	3.070
De trailers H500 en H600 kunnen geremd geleverd worden tegen een meerprijs van:				750
Z1150/520		2.855	3.425	3.980
Z1150/600		3.010	3.585	4.140
Z1350/520		3.085	3.700	4.240
Z1350/600		3.285	3.860	4.420
Z1800/520		3.710	4.195	4.855

• Motorboten en jachten	• Opblaasboten met harde bodem (vervolg)	PRIJS €		
	 	ECONOMY	COMFORT	EXCLUSIVE
Z1800/600		3.865	4.430	5.020
ZB1150/520		3.435	4.025	4.585
ZB1150/600		3.595	4.180	4.745
ZB1150/700		3.750	4.345	4.910
ZB1350/520		3.715	4.195	4.865
ZB1350/600		3.870	4.470	5.025
ZB1350/700		4.025	4.620	5.185
ZB1800/520		4.055	4.655	5.220
ZB1800/600		4.115	4.785	5.300
ZB1800/700		4.370	4.975	5.540
ZB2000/520		4.945	5.560	6.310
ZB2000/600		5.100	5.720	6.475
ZB2000/700		5.260	5.915	6.550
ZB2300/520		5.210	5.835	6.585
ZB2300/600		5.370	5.995	6.745
ZB2300/700		5.525	6.155	6.910
ZB2700/600		5.915	6.550	7.310
ZB2700/700		6.070	6.665	7.475
ZB3500/760		7.315	7.975	8.745
ZB3500/860		7.470	8.130	8.905
Gekeurde trailers, m.u.v. ZB3500, kunnen kantelbaar geleverd worden. Meerprijs :		135	135	135
Kosten RDW kentekenbewijs + nummerplaat		60	60	60