

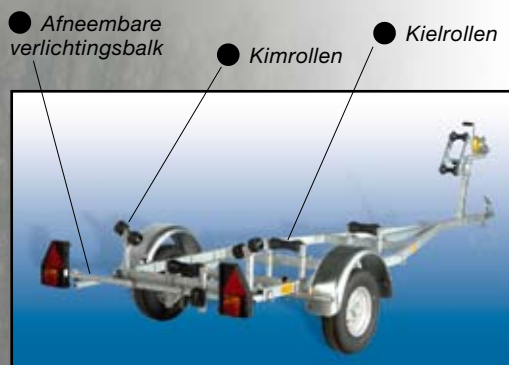

**PEGA**  
topklasse in boottrailers



Ongeremd - Laadvermogen 225-450 kg - Lengte 250-470 cm



**ECONOMY** De ECONOMY levert robuuste kwaliteit en veiligheid, het kenmerk van iedere PEGA trailer. Uitgerust met kimrollen, kielrollen en afneembare verlichtingsbalk.

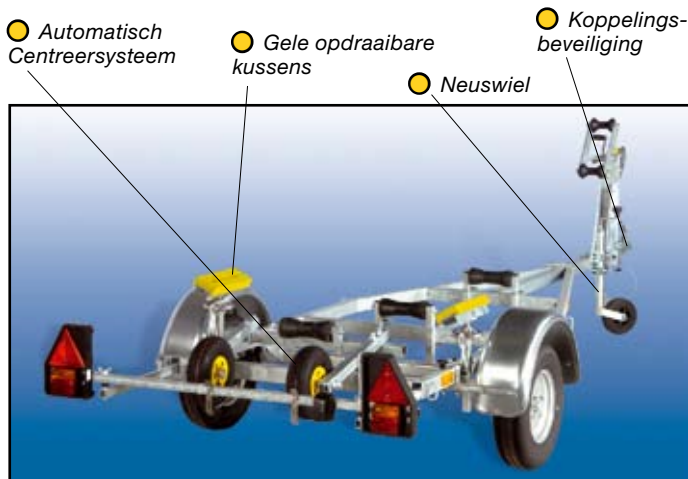

**COMFORT** De COMFORT is gebaseerd op de ECONOMY met de volgende extra's: het unieke PEGA centreersysteem, neuswiel, gele opdraaibare kussens i.p.v. kimrollen en koppelingsbeveiliging (anti-diefstal, Bestelnr. 230.00).

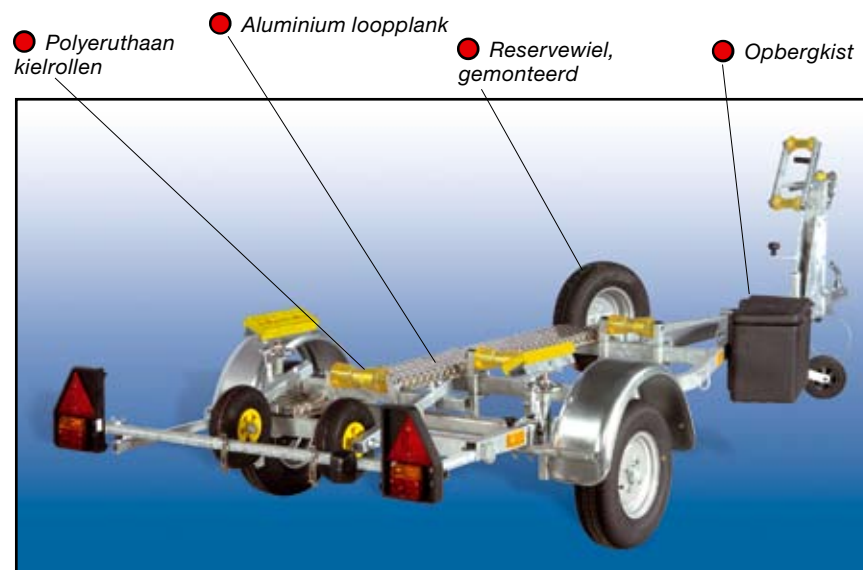

**EXCLUSIVE** De EXCLUSIVE uitvoering is gebaseerd op de COMFORT met de volgende extra's: polyeruthaan kielrollen, gemonteerd reservewiel, aluminium loopplank, afsluitbare kunststof opbergkist en - alleen op de L450 trailer - aluminium velgen.



Voorzien van nieuw type kimrollen met doorlopende kern.

\*) Kimrollen worden uitsluitend op de Comfort geleverd.

Bestelnr.	● = ECONOMY								● + ● = COMFORT				● + ● + ● = EXCLUSIVE					
	Laadvermogen	Eigen gewicht (±)	Trailer-lengte	Totale breedte	Banden	Kimrollen*	Kielrollen	Afnembare verlichtingsbalk	Centreersysteem	Neuswiel	Gele opdraaibare kussens	Koppelingsbeveiliging 230.00	Polyeruthaan kielrollen	Aluminium loopplank	Opbergkist	Reservewiel, gemonteerd	Aluminium velgen	
L225	225 kg	115 kg	250-420 cm	160 cm	8"	2	2	✓	✓	✓	✓	✓	2	✓	✓	✓	-	
L325	325 kg	120 kg	250-470 cm	165 cm	10"	4	3	✓	✓	✓	✓	✓	3	✓	✓	✓	-	
L450	450 kg	125 kg	400-470 cm	170 cm	13"	4	3	✓	✓	✓	✓	✓	3	✓	✓	✓	✓	

### HET UNIEKE PEGA AUTOMATISCHE CENTREERSYSTEEM

Hiermee worden boten met een polyester of aluminium onderwaterschip perfect op de trailer gecentreerd. Het systeem bestaat uit een bepaalde combinatie van kielrollen en luchtbanden. Standaard geleverd op de COMFORT en EXCLUSIVE.



### KOPPELINGSBEVEILIGING

Standaard bij de COMFORT en EXCLUSIVE geleverd 'Anti-Diefstal' slot (Art.Nr. 230.00).



### RESERVEWIEL

Een aan de trailer gemonteerd reservewiel wordt standaard geleverd bij de EXCLUSIVE.



### POLYERUTHAAN KIELROLLEN

Deze zijn duurzamer dan rubber en bovendien voorzien van een extra geleidingsleuf voor het centreren van de boot op de trailer. Aanbevolen voor aluminium boten en boten met een stalen kielstrip. Standaard geleverd op de EXCLUSIVE.





**Ongeremd\* - Kantelbaar - Laadvermogen 325-600 kg - Lengte 350-525 cm**

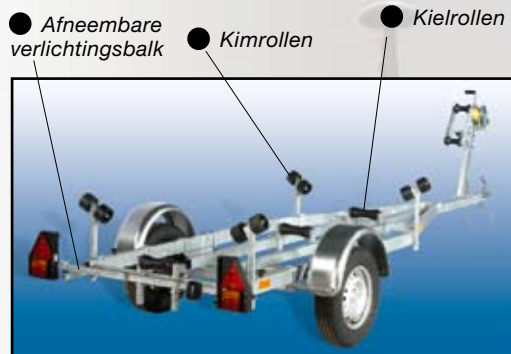

**ECONOMY**

De ECONOMY levert robuuste kwaliteit en veiligheid, het kenmerk van iedere PEGA trailer. Uitgerust met kimrollen, kielrollen en afneembare verlichtingsbalk.

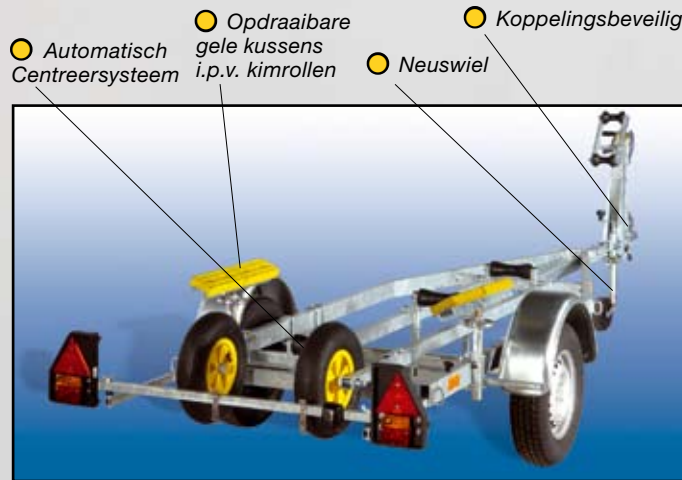

**COMFORT**

De COMFORT is gebaseerd op de ECONOMY met de volgende extra's: het unieke PEGA centreersysteem, neuswiel, gele opdraaibare draagkussens en koppelingsbeveiliging (anti-diefstal, Bestelnr. 230.00).

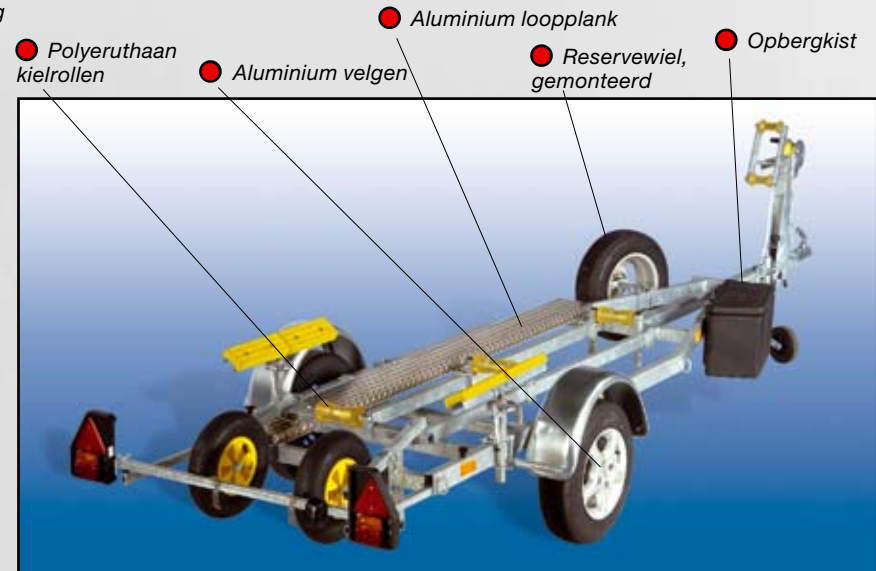

**EXCLUSIVE**

De EXCLUSIVE uitvoering is gebaseerd op de COMFORT met de volgende extra's: polyurethaan kielrollen, gemonteerd reservewiel, aluminium loopplank, afsluitbare kunststof opbergkist en aluminium velgen.



Voorzien van nieuw type kimrollen met doorlopende kern. \*) Kimrollen worden uitsluitend op de Comfort geleverd.

Bestelnr.	● = ECONOMY								● + ● = COMFORT				● + ● + ● = EXCLUSIVE				
	Laadvermogen	Eigen gewicht (±)	Trailerlengte	Totale breedte	Banden	Kimrollen*	Kielrollen	Afneembare verlichtingsbalk	Centreersysteem	Neuswiel	Opdraaibare gele kussens	Koppelingsbeveiliging 230.00	Polyurethaan kielrollen	Reservewiel, gemonteerd	Aluminium loopplank	Opbergkist	Aluminium velgen
H325	325 kg	115 kg	350-475 cm	165 cm	10"	4	3	✓	✓	✓	✓	3	✓	✓	✓	-	
H500 *	480 kg	150 kg	400-525 cm	170 cm	13"	4	4	✓	✓	✓	✓	4	✓	✓	✓	✓	
H600 *	570 kg	180 kg	450-525 cm	190 cm	13"	6	5	✓	✓	✓	✓	5	✓	✓	✓	✓	

**\*) OPTIE: GEREMD**

De trailers H500 en H600 kunnen ook in geremde uitvoering worden geleverd.

**KOPPELINGSBEVEILIGING**

Standaard bij de COMFORT en EXCLUSIVE geleverd 'Anti-Diefstal' slot (Art.Nr. 230.00).



**OPBERGKIST**

De afsluitbare kunststof opbergkist wordt standaard geleverd bij de EXCLUSIVE uitvoeringen.



**ALUMINIUM LOOPPLANK**

Standaard op de EXCLUSIVE.



**RESERVEWIEL**

Een aan de trailer gemonteerd reservewiel wordt standaard geleverd bij de EXCLUSIVE.





### Gekeurd, incl Kentekenbewijs - Geremd - Laadvermogen 850-1400 kg - Lengte 520-650cm

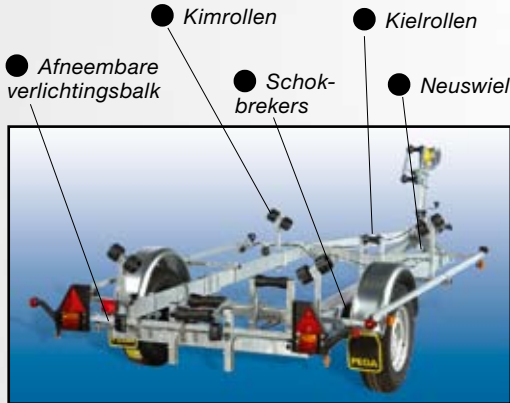

#### ECONOMY

De ECONOMY levert robuuste kwaliteit en veiligheid, het kenmerk van iedere PEGA trailer. Uitgerust met kimrollen, kielrollen, neuswiel, schokbrekers en afneembare verlichtingsbalk.

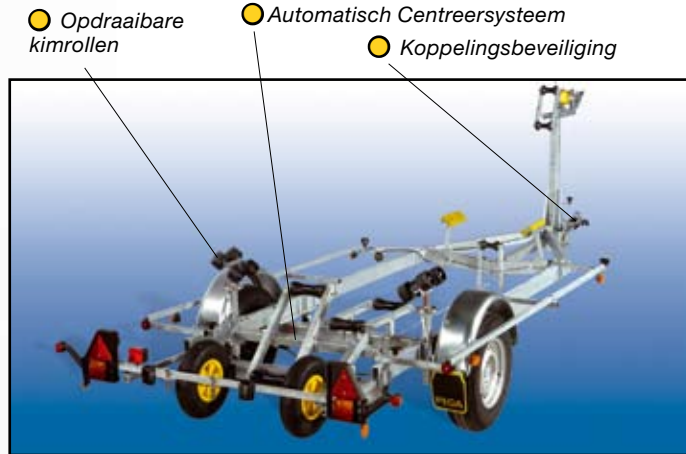

#### COMFORT

De COMFORT is gebaseerd op de ECONOMY met de volgende extra's: het unieke PEGA centreersysteem, opdraaibare kimrollen en koppelingsbeveiliging (anti-diefstal, Bestelnr. 230.00).

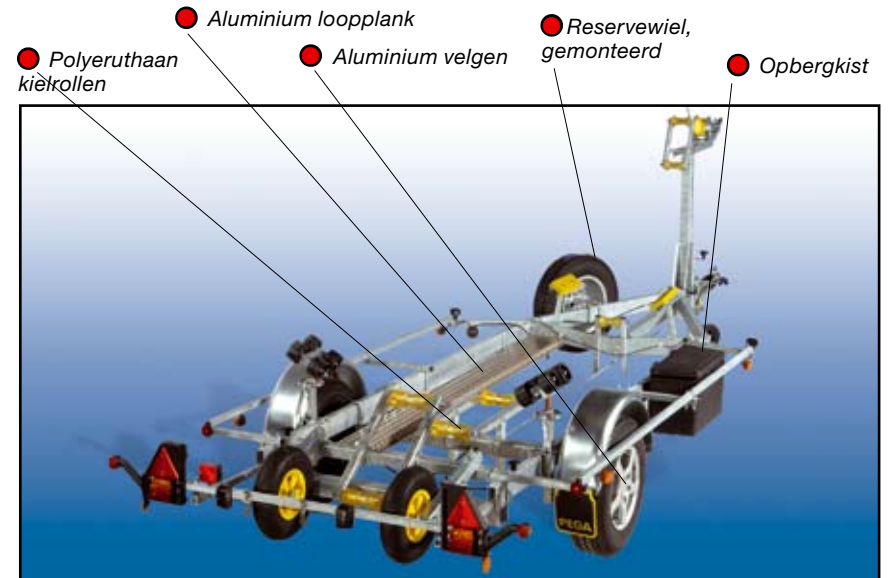

#### EXCLUSIVE

De EXCLUSIVE uitvoering is gebaseerd op de COMFORT met de volgende extra's: polyeruthaan kielrollen, gemonteerd reservewiel, aluminium loopplank, afsluitbare kunststof opbergkist en aluminium velgen.



Voorzien van nieuw type kimrollen met doorlopende kern.

\*) Vaste kimrollen worden uitsluitend op de Economy geleverd.

Bestelnr.	● = ECONOMY										● + ● = COMFORT			● + ● + ● = EXCLUSIVE				
	Laadvermogen	Eigen gewicht (±)	Trailerlengte	Totale breedte	Banden	Kimrollen*	Kielrollen	Neuswiel	Schokbrekers	Afneembare verlichtingsbalk	Centreersysteem	Opdraaibare kimrollen	Koppelingsbeveiliging 230.00	Polyeruthaan kielrollen	Reservewiel, gemonteerd	Aluminium loopplank	Opbergkist	Aluminium velgen
Z1150	850 kg	290 kg	565-645 cm	190 cm	14"	4-6	4	✓	✓	✓	✓	4-6	✓	4	✓	✓	✓	✓
Z1350	1000 kg	300 kg	565-645 cm	190 cm	14"	4-6	5	✓	✓	✓	✓	4-6	✓	5	✓	✓	✓	✓
Z1800	1400 kg	350 kg	565-645 cm	190 cm	14"	4-6	6	✓	✓	✓	✓	4-6	✓	6	✓	✓	✓	✓

#### OPTIE: KANTELBAAR

De trailers op deze pagina kunnen ook in kantelbare uitvoering worden geleverd.



#### HET UNIEKE PEGA AUTOMATISCHE CENTREERSYSTEEM

Hiermee worden boten met een polyester of aluminium onderwaterschip perfect op de trailer gecentreerd. Het systeem bestaat uit een bepaalde combinatie van kielrollen en luchtbanden. Standaard geleverd op de COMFORT en EXCLUSIVE.



#### POLYERUTHAAN KIELROLLEN

Deze zijn duurzamer dan rubber. Ze zijn bovendien voorzien van een extra geleidingsleuf voor het centreren van de boot op de trailer. Standaard op de EXCLUSIVE. Aanbevolen voor aluminium boten en boten met een stalen kielstrip.





**Gekeurd, incl Kentekenbewijs - Geremd - Laadvermogen 790-1350 kg - Lengte 520-700cm**

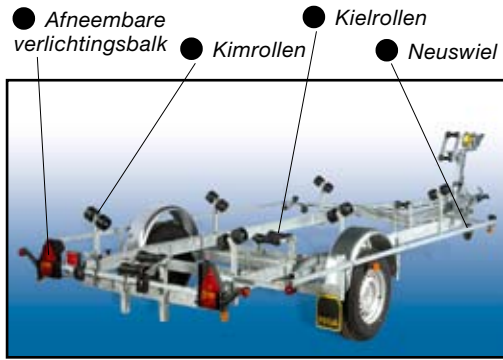

**ECONOMY** De ECONOMY levert robuuste kwaliteit en veiligheid, het kenmerk van iedere PEGA trailer. Uitgerust met kimrollen, kielrollen, neuswiel en afneembare verlichtingsbalk.

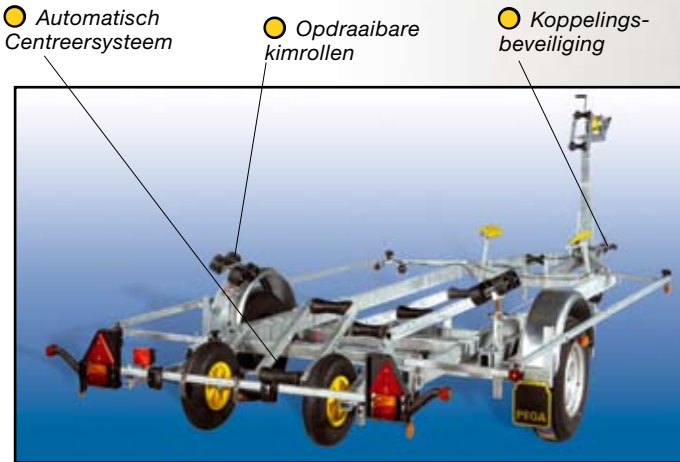

**COMFORT** De COMFORT is gebaseerd op de ECONOMY met de volgende extra's: het unieke PEGA centreersysteem, opdraaibare kimrollen en koppelingsbeveiliging (anti-diefstal, Bestelnr. 230.00).

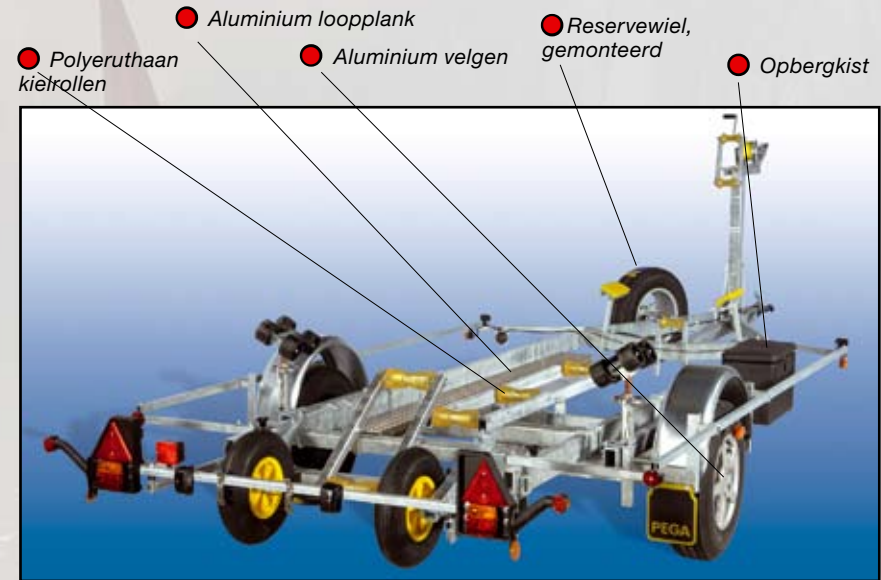

**EXCLUSIVE** De EXCLUSIVE uitvoering is gebaseerd op de COMFORT met de volgende extra's: polyeruthaan kielrollen, gemonteerd reservewiel, aluminium loopplank, afsluitbare kunststof opbergkist en aluminium velgen.



Voorzien van nieuw type kimrollen met doorlopende kern.

\*) Vaste kimrollen worden uitsluitend op de Economy geleverd.

Bestelnr.	● = ECONOMY									● + ● = COMFORT			● + ● + ● = EXCLUSIVE				
	Laadvermogen	Eigen gewicht (±)	Trailer-lengte	Totale breedte	Banden	Kimrollen*	Kielrollen	Neuswiel	Afneembare verlichtingsbalk	Centreersysteem	Opdraaibare kimrollen	Koppelingsbeveiliging 230.00g	Polyeruthaan kielrollen	Reservewiel, gemonteerd	Aluminium loopplank	Opbergkist	Aluminium velgen
ZB1150	790 kg	350 kg	520-700 cm	217 cm	14"	4-6	4	✓	✓	✓	4-6	✓	4	✓	✓	✓	✓
ZB1350	950 kg	360 kg	520-700 cm	217 cm	14"	4-6	5	✓	✓	✓	4-6	✓	5	✓	✓	✓	✓
ZB1800	1350 kg	400 kg	520-700 cm	217 cm	14"	4-6	6	✓	✓	✓	4-6	✓	6	✓	✓	✓	✓

### OPTIE: KANTELBAAR

De trailers op deze pagina kunnen ook in kantelbare uitvoering worden geleverd (optie).

### KOPPELINGSBEVEILIGING

Standaard bij de COMFORT en EXCLUSIVE.



### HET UNIEKE PEGA AUTOMATISCHE CENTREERSYSTEEM

Hiermee worden boten met een polyester of aluminium onderwaterschip perfect op de trailer gecentreerd. Het systeem bestaat uit een bepaalde combinatie van kielrollen en luchtbanden. Standaard geleverd op de COMFORT en EXCLUSIVE.



### POLYERUTHAAN KIELROLLEN

Deze zijn duurzamer dan rubber en bovendien voorzien van een extra geleidingsleuf voor het centrereren van de boot op de trailer. Aanbevolen voor aluminium boten en boten met een stalen kielstrip. Standaard geleverd op de EXCLUSIVE.



### 'Piet Hein' sloep op de ZB1800 PEGA trailer





### Gekeurd, incl. Kentekenbewijs - Geremd - Laadvermogen 1450-2750 kg - Lengte 520-860 cm

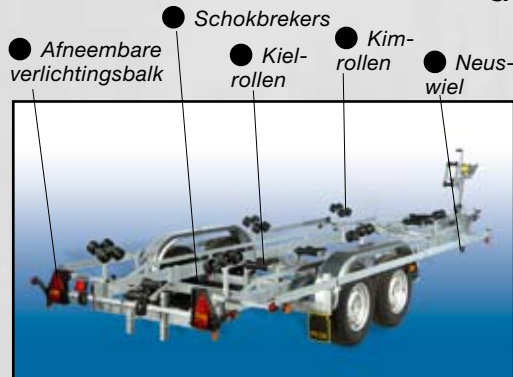

**ECONOMY** De ECONOMY levert robuuste kwaliteit en veiligheid, het kenmerk van iedere PEGA trailer. Uitgerust met kimrollen, kielrollen, neuswiel, schokbrekers en afneembare verlichtingsbalk.

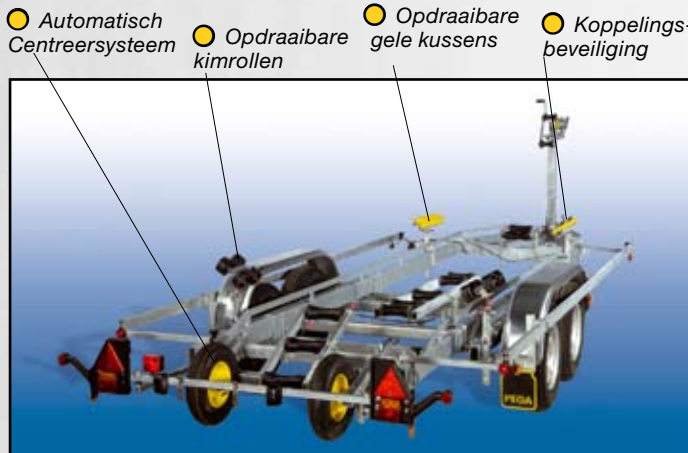

**COMFORT** De COMFORT is gebaseerd op de ECONOMY met de volgende extra's: het unieke PEGA centreersysteem, gele (i.p.v. zwarte) opdraaibare draagkussens, opdraaibare kimrollen en koppelingsbeveiliging (anti-diefstal, Bestelnr. 230.00).

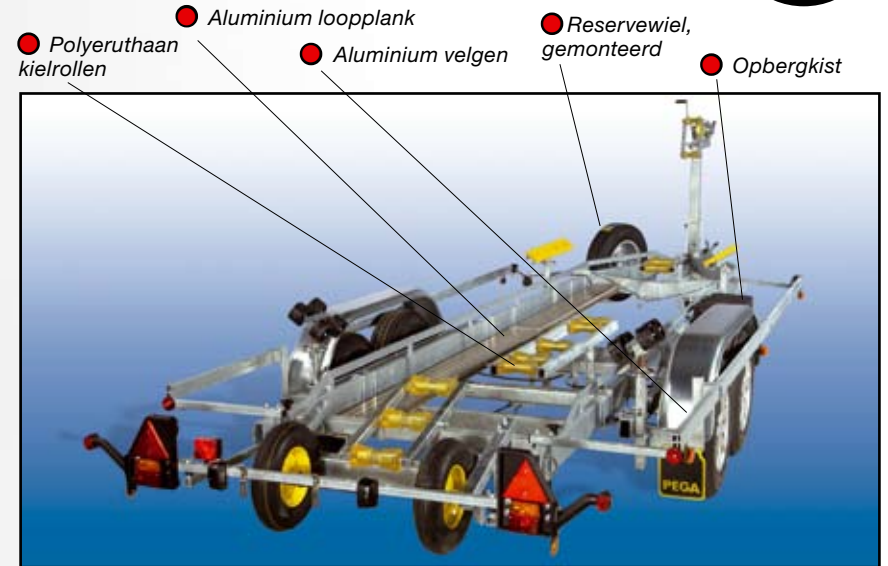

**EXCLUSIVE** De EXCLUSIVE uitvoering is gebaseerd op de COMFORT met de volgende extra's: polyetheruthaan kielrollen, gemonteerd reservewiel, aluminium loopplank, afsluitbare kunststof opbergkist en aluminium velgen.



Voorzien van nieuw type kimrollen met doorlopende kern.

\*) Kimrollen worden uitsluitend op de Economy geleverd.

Bestelnr.	● = ECONOMY										● + ● = COMFORT				● + ● + ● = EXCLUSIVE				
	Laadvermogen	Eigen gewicht (±)	Trailerlengte	Totale breedte	Banden	Kimrollen*	Kielrollen	Neuswiel	Schokbrekers	Afneembare verlichtingsbalk	Centreersysteem	Gele opdraaibare kussens	Opdraaibare kimrollen	Koppelingsbeveiliging 230.00	Polyetheruthaan kielrollen	Reservewiel, gemonteerd	Aluminium loopplank	Opbergkist	Aluminium velgen
ZB2000	1450 kg	480-570 kg	520-700 cm	217 cm	14"	6	5-6	✓	✓	✓	✓	✓	✓	5-6	✓	✓	✓	✓	✓
ZB2300	1750 kg	510-570 kg	520-700 cm	217 cm	14"	6	8-9	✓	✓	✓	✓	✓	✓	8-9	✓	✓	✓	✓	✓
ZB2700	2150 kg	570 kg	600-700 cm	217 cm	14"	8	9	✓	✓	✓	✓	✓	✓	9	✓	✓	✓	✓	✓
ZB3500	2750 kg	760 kg	760-860 cm	240 cm	14"	10	12	✓	✓	✓	✓	✓	✓	12	✓	✓	✓	✓	✓

**OPTIE: KANTELBAAR**

De trailers op deze pagina, met uitzondering van de ZB3500, kunnen ook in kantelbare uitvoering worden geleverd.



**OPTIE: ELEKTRISCHE LIER**

**OPBERGKIST**

De afsluitbare kunststof opbergkist wordt standaard geleverd bij de EXCLUSIVE uitvoeringen.



**RESERVEWIEL**

Een aan de trailer gemonteerd reservewiel wordt standaard geleverd bij de EXCLUSIVE.



**ALUMINIUM LOOPPLANK**

Standaard op de EXCLUSIVE.

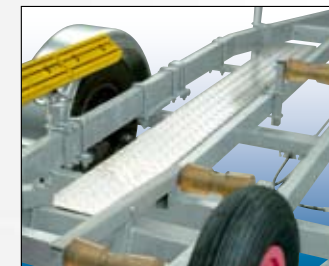

'Albatros 21' sloep op een ZB2000 trailer van PEGA..





Gekeurd, incl. Kentekenbewijs\* - Geremd\* - Laadvermogen 600-1350 kg - Lengte 520-700 cm

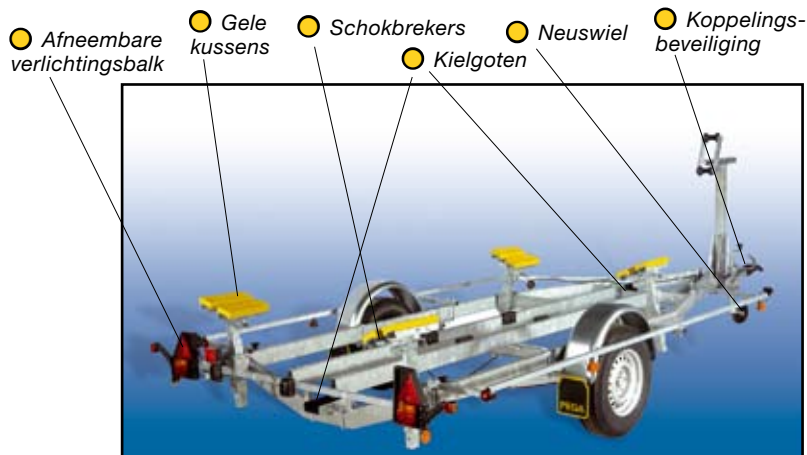

VAN DEZE TRAILERS  
ZIJN GEEN ECONOMY  
UITVOERINGEN  
BESCHIKBAAR

**COMFORT**

De COMFORT is standaard uitgerust met: gele kussens, neuswiel, schokbrekers, kielgoten, afneembare verlichtingsbalk en koppelingsbeveiliging (anti-diefstal, Bestelnr. 230.00).

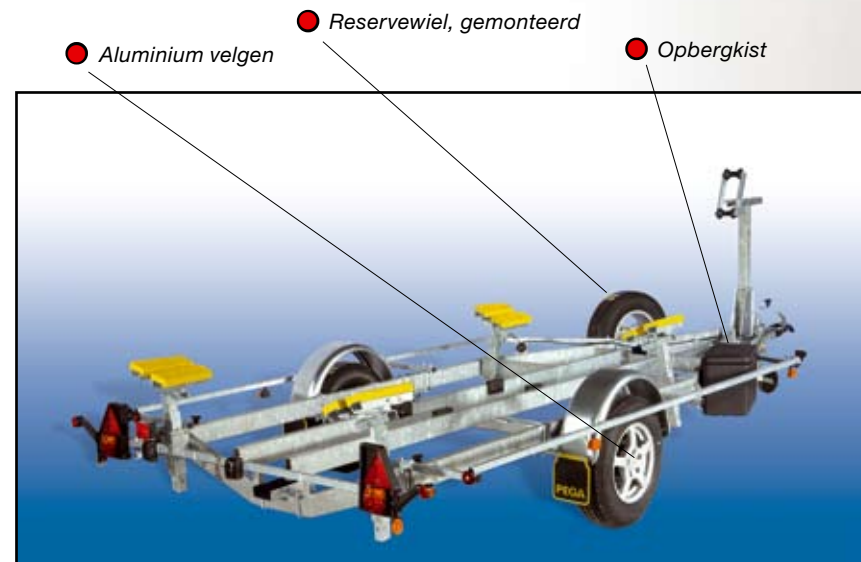

**EXCLUSIVE**

De EXCLUSIVE uitvoering is gebaseerd op de COMFORT met de volgende extra's: gemonteerd reservewiel, afsluitbare kunststof opbergkist en aluminium velgen.

Bestelnummer	● = COMFORT											● + ● = EXCLUSIVE		
	Laadvermogen	Eigen gewicht (±)	Trailerlengte	Totale breedte	Banden	Neuswiel	Schokbrekers	Afneembare verlichtingsbalk	Kielgoten	Gele kussens	Koppelingsbeveiliging 230.00	Reservewiel, gemonteerd	Opbergkist	Aluminium velgen
K-MP600 *	570 kg	180 kg	520 cm	190 cm	13"	✓	-	✓	✓	8	✓	✓	✓	✓
K-MP1300	1000 kg	340 kg	520 cm	190 cm	14"	✓	✓	✓	✓	8	✓	✓	✓	✓
K-MP1350	950 kg	360-450 kg	520-700 cm	217 cm	14"	✓	✓	✓	✓	8	✓	✓	✓	✓
K-MP1800	1350 kg	410-470 kg	520-700 cm	217 cm	14"	✓	✓	✓	✓	8	✓	✓	✓	✓

**\*) OPTIE:**  
**K-MP600**  
**Geremd**

De K-MP600 wordt standaard ongeremd geleverd, zonder kentekenbewijs, maar is optioneel beschikbaar in geremde uitvoering.

**KOPPELINGSBEVEILIGING**  
Standaard bij de COMFORT en EXCLUSIVE geleverd 'Anti-Diefstal' slot (Art.Nr. 230.00).



**OPBERGKIST**  
De afsluitbare kunststof opbergkist wordt standaard geleverd bij de EXCLUSIVE uitvoeringen.



**RESERVEWIEL**  
Een aan de trailer gemonteerd reservewiel wordt standaard geleverd bij de EXCLUSIVE.





**Gekeurd, incl. Kentekenbewijs - Geremd - Laadvermogen 1450-2750 kg - Lengte 520-700 cm**

- Afneembare verlichtingsbalk
- Gele kussens
- Schokbrekers
- Kielgoten
- Neuswiel
- Koppelingsbeveiliging

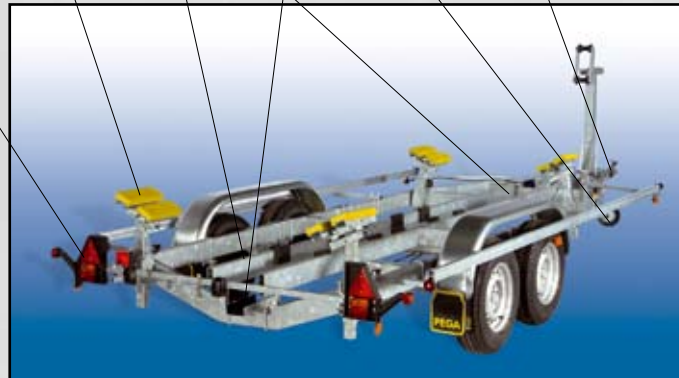

VAN DEZE TRAILERS  
ZIJN GEEN ECONOMY  
UITVOERINGEN  
BESCHIKBAAR

### COMFORT

De COMFORT is standaard uitgerust met: gele kussens, neuswiel, schokbrekers, kielgoten, afneembare verlichtingsbalk en koppelingsbeveiliging (anti-diefstal, Bestelnr. 230.00).

- Aluminium velgen
- Reservewiel, gemonteerd
- Opbergkist

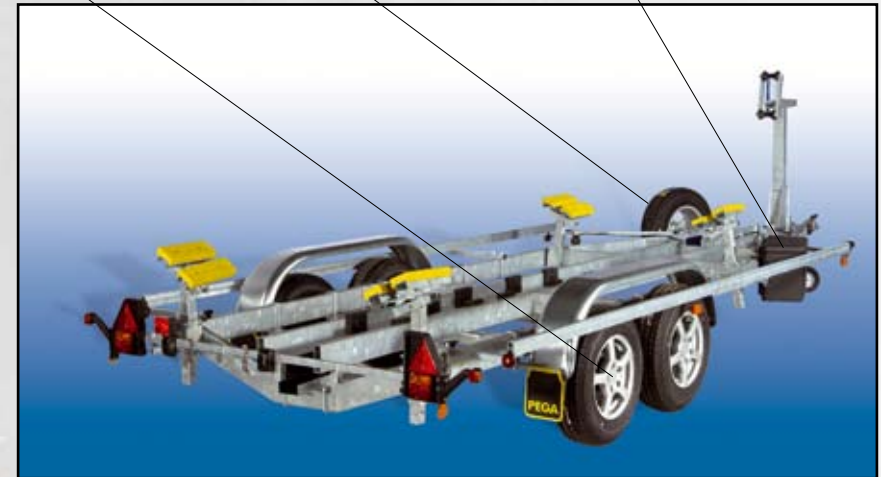

### EXCLUSIVE

De EXCLUSIVE uitvoering is gebaseerd op de COMFORT met de volgende extra's: gemonteerd reservewiel, afsluitbare kunststof opbergkist en aluminium velgen.

Bestelnummer	● = COMFORT											● + ● = EXCLUSIVE		
	Laadvermogen	Eigen gewicht (±)	Trailer- lengte	Totale breedte	Banden	Gele kussens	Neuswiel	Schokbrekers	Afneembare verlichtingsbalk	Kielgoten	Koppelingsbeveiliging 230.00	Reservewiel, gemonteerd	Opbergkist	Aluminium velgen
K-MP2000	1450 kg	450-540 kg	520-700 cm	217 cm	14"	8	✓	✓	✓	✓	✓	✓	✓	✓
K-MP2300	1750 kg	450-540 kg	520-700 cm	217 cm	14"	8	✓	✓	✓	✓	✓	✓	✓	✓
K-MP2700	2150 kg	570 kg	600-700 cm	217 cm	14"	8	✓	✓	✓	✓	✓	✓	✓	✓
K-MP3500	2750 kg	740 kg	600-700 cm	240 cm	14"	8	✓	✓	✓	✓	✓	✓	✓	✓



**ALUMINIUM LOOPPLANK**  
Standaard op de EXCLUSIVE.



**ALUMINIUM VELGEN**  
Standaard op de EXCLUSIVE.



De 'Kapiteinsloep' op een K-MP2700 trailer van PEGA.



• Sloepen, jollen en vletten		PRIJS €		
		ECONOMY	COMFORT	EXCLUSIVE
L225/275		965	1.175	1.390
L225/370		980	1.190	1.405
L225/420		1.000	1.210	1.425
L325/275		1.140	1.390	1.640
L325/370		1.155	1.415	1.655
L325/420		1.170	1.430	1.675
L325/470		1.190	1.445	1.695
L450/420		1.365	1.675	2.040
L450/470		1.385	1.690	2.055
H325/375		1.250	1.575	1.920
H325/425		1.275	1.610	1.950
H325/475		1.300	1.645	1.990
H500/425		1.470	1.940	2.365
H500/475		1.525	1.985	2.410
H500/525		1.565	2.135	2.570
H600/475		2.075	2.485	2.930
H600/525		2.165	2.625	3.070
De trailers H500 en H600 kunnen geremd geleverd worden. Meerprijs:		750	750	750
Z1150/520		2.855	3.425	3.980
Z1150/600		3.010	3.585	4.140
Z1350/520		3.125	3.700	4.260
Z1350/600		3.285	3.860	4.420
Z1800/520		3.710	4.300	4.855
Z1800/600		3.865	4.430	5.020
ZB1150/520		3.435	4.025	4.585
ZB1150/600		3.595	4.180	4.745
ZB1150/700		3.750	4.345	4.910
ZB1350/520		3.715	4.305	4.865
ZB1350/600		3.870	4.470	5.025
ZB1350/700		4.025	4.620	5.185
ZB1800/520		4.055	4.655	5.220

ZB1800/600		4.215	4.785	5.375
ZB1800/700		4.370	4.975	5.540
ZB2000/520		4.945	5.560	6.310
ZB2000/600		5.100	5.720	6.475
ZB2000/700		5.260	5.915	6.550
ZB2300/520		5.210	5.835	6.585
ZB2300/600		5.370	5.995	6.745
ZB2300/700		5.525	6.155	6.910
ZB2700/600		5.915	6.550	7.310
ZB2700/700		6.070	6.665	7.475
ZB3500/760		7.315	7.975	8.745
ZB3500/860		7.470	8.130	8.905
Gekeurde trailers, m.u.v. ZB3500, kunnen kantelbaar geleverd worden tegen een meerprijs van :		135	135	135
Kosten RDW kentekenbewijs + nummerplaat		60	60	60
K-MP600/520		n.v.t.	2.250	2.620
De trailer MP600 kan geremd geleverd worden tegen een meerprijs van :		n.v.t.	750	750
K-MP1300/520		n.v.t.	3.490	3.930
K-MP1350/520		n.v.t.	3.860	4.300
K-MP1350/600		n.v.t.	4.025	4.465
Kosten RDW kentekenbewijs + nummerplaat		n.v.t.	60	60
K-MP1350/700		n.v.t.	4.180	4.630
K-MP1800/520		n.v.t.	4.255	4.705
K-MP1800/600		n.v.t.	4.415	4.865
K-MP1800/700		n.v.t.	4.580	5.025
K-MP2000/520		n.v.t.	5.085	5.655
K-MP2000/600		n.v.t.	5.245	5.815
K-MP2000/700		n.v.t.	5.405	5.980
K-MP2300/520		n.v.t.	5.360	5.935
K-MP2300/600		n.v.t.	5.520	6.090
K-MP2300/700		n.v.t.	5.675	6.250
K-MP2700/600		n.v.t.	5.750	6.330
K-MP2700/700		n.v.t.	5.910	6.490
K-MP3500/600		n.v.t.	7.280	7.865
K-MP3500/700		n.v.t.	7.430	8.025
Kosten RDW kentekenbewijs + nummerplaat		n.v.t.	60	60